

Bevestigingselementen

SolidTack[®]-serie

Bevestigingselementen voor speciale toepassingen

HellermannTyton

Bevestigingselementen met speciale lijm - SolidTack®-serie

Hoofdkenmerken

Soms is het niet mogelijk om bekabeling te bevestigen met gangbare componenten. Met name gelakte oppervlakken leveren problemen op, als het boren van gaten en het plaatsen van lasstiften niet is toegestaan. Ook oppervlakken van uit PP of PE vervaardigde voorwerpen zijn lastig, omdat standaard lijm niet voldoet.

Voor deze applicaties is een nieuwe serie plakzadels ontwikkeld, voorzien van een speciale lijmlaag.

Deze zadels hebben een zeer sterke hechting op gelakte, op van poedercoating voorziene oppervlakken en op PP en PE-oppervlakken. De lijmlaag is vervaardigd van een speciale acrylsoort.

Voor toepassing in combinatie met bundelbanden zijn drie verschillende zadelmatten beschikbaar, voor vlakbandkabel twee uitvoeringen. Met deze laatste versie is het tevens mogelijk om ronde kabel -zonder gebruik van een bundelband- te monteren.

Toepassing

Deze zadels komen tot hun recht op gelakte en van poedercoating voorziene oppervlakken, zoals gangbaar in trein- en tramstellen, luchtvaart en automotive. De zadels kunnen tevens worden toegepast op kunststof oppervlakken, in oneindig veel toepassingen.



SolidTack®-serie komen tot hun recht op gelakte en van poedercoating voorziene oppervlakken.

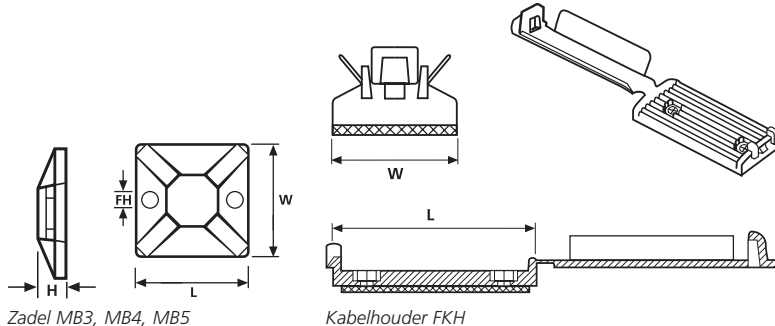

Lijm	Lijm	mod. acrylaat
Gebruikstemperatuur lijm		-40 °C tot +90 °C

Materiaalgegevens	
Mat.	Polyamide 6.6 slagvast (PA66HIR)
Kleur	Zwart (BK)
Gebruikstemp.	-40 °C tot +110 °C
Brandbaarheid	UL94 HB (zonder lijmlaag)



Materiaalgegevens	
Mat.	Polyamide 6.6 (PA66)
Kleur	Zwart (BK)
Gebruikstemp.	-40 °C tot +85 °C continu, (+105 °C voor 500 h)
Brandbaarheid	UL94 V2 (zonder lijmlaag)



Technische specificaties

Artikelnr.	Type	Lengte (L)	Breedte (W)	Hoogte (H)	Bevestigingsgat Ø (FH)	Bandbreedte max. (G)	Mat.
MB-serie							
151-00432	MB3APT	19,0	19,0	3,8	3,1	4,1	PA66
151-00433	MB4APT	28,0	28,0	4,7	4,0	5,4	PA66
151-00434	MB5APT	38,0	38,0	6,4	4,7	10,0	PA66
FKH-serie							
151-00312	FKH50AVHB	56,5	25,0	-	3,1	50,0	PA66HIR
151-00313	FKH80AVHB	86,0	25,0	-	3,1	80,0	PA66HIR

Alle maten in mm. Technische wijzigingen voorbehouden.

HellermannTyton

HellermannTyton B.V.
 Vanadiumweg 11-C
 NL-3812 PX AMERSFOORT
 Tel.: +31 (0)33 460 06 90
 Fax: +31 (0)33 460 06 99
 info@HellermannTyton.nl
 info@HellermannTyton.be
 www.HellermannTyton.nl
 www.HellermannTyton.be