

Automobilindustrie

Sie entwickeln die automobiler Zukunft.
Wir gestalten sie mit Ihnen gemeinsam.

*HellermannTyton – Kompetenz
für die Automobilindustrie*

HellermannTyton



Vom ersten Motorwagen über die Anfänge der Serienfertigung bis heute hat sich der Automobilbau stetig weiterentwickelt. Dieser technische Fortschritt ist verbunden mit immer neuen Forderungen an Produktion und Fahrzeuge: beschleunigte Prozessabläufe, höhere Qualitätsansprüche, kostenoptimierte Lösungen, bedarfssynchrone Lieferung und ökologische Nachhaltigkeit.

Mit HellermannTyton haben Sie einen branchenerfahrenen Partner an Ihrer Seite. Als Spezialist für Kabelbündel- und Befestigungssysteme, Kabelschutz, Kennzeichnungslösungen und Datennetzwerktechnik arbeiten wir seit vielen Jahren sehr eng mit der Automobilindustrie zusammen.

Das heißt: Um exakt die Ergebnisse zu erzielen, die auf **Ihre individuellen Ansprüche** abgestimmt sind, stehen wir direkt mit Ihnen in Kontakt. Dieser Austausch ermöglicht verkürzte



Sie bringen innovative Ideen in Bewegung.
Wir bieten Ihnen die nötige Freiheit.

Unsere Branchenexpertise

Entscheidungswege und bündelt gemeinsames Know-how zu einer neuen Qualität der Projektrealisierung.

Die intensivste Form des Wissenstransfers stellt dabei das „**Resident Engineering**“ dar: Bei umfangreichen Projekten entsenden wir gern unsere Experten in Ihr Unternehmen.

Selbstverständlich finden Sie nicht nur unsere visionären Entwickler und versierten Techniker weltweit **in nächster Nähe**.

Auch unser internationales Vertriebsnetz bietet Ihnen jederzeit Ansprechpartner vor Ort. Bei HellermannTyton gehen **hohe Entwicklungs-, Vertriebs- und Logistikkompetenz** Hand in Hand.

Beziehen Sie diese Vorteile in Ihre künftigen Projekte ein: Zeigen Sie uns, in welche Richtung Sie den Automobilbau voranbringen möchten. Wir liefern die entsprechenden Lösungen.

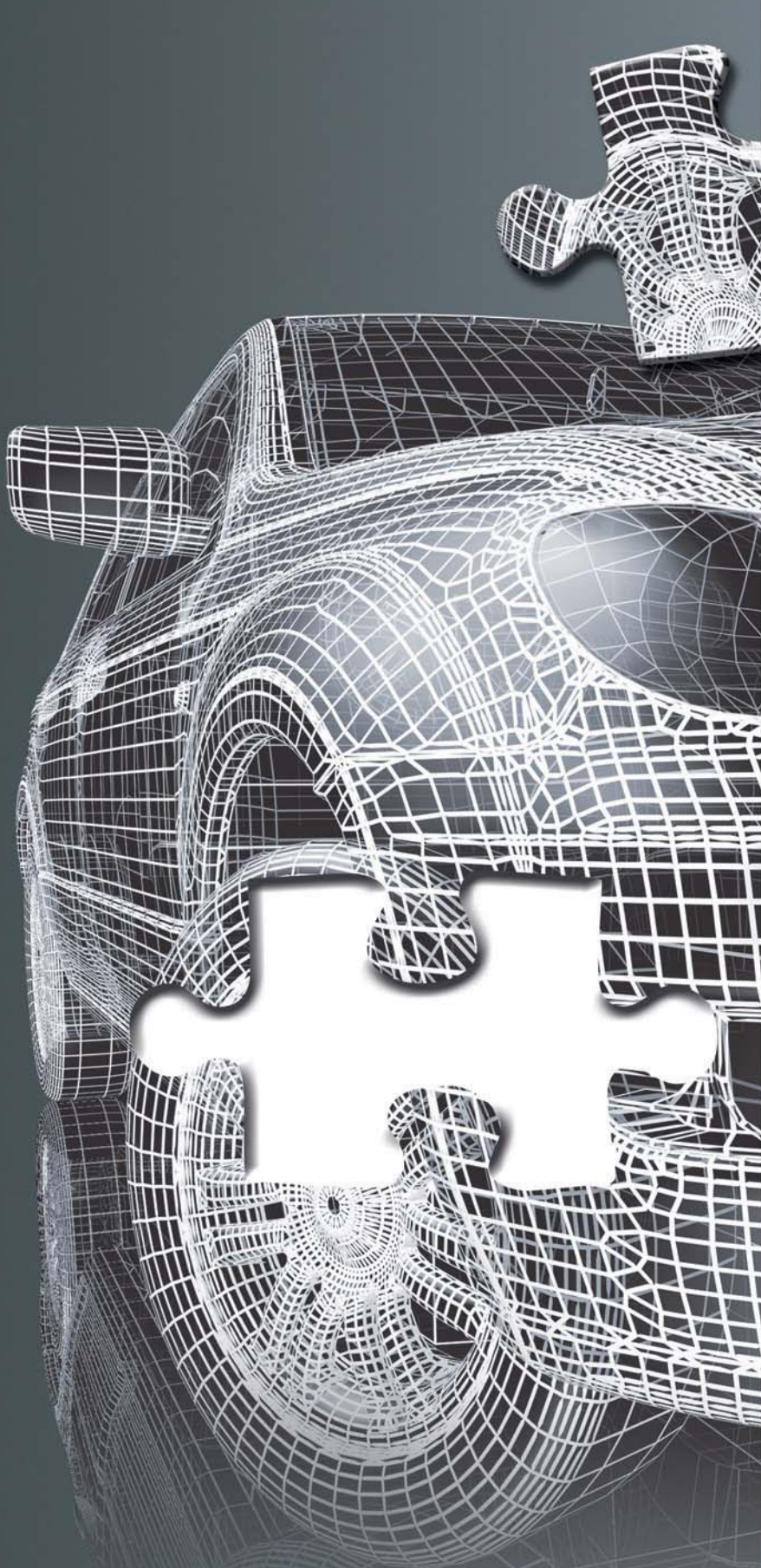

Die Automobilindustrie ist geprägt durch stetigen Wandel. So werden alternative Antriebsformen vorangetrieben. Der Einsatz elektrischer und elektronischer Systeme nimmt kontinuierlich zu. Die Sicherheitsnormen und Spezifikationen der Branche steigen. Darüber hinaus gilt es, ökonomische und ökologische Aspekte zu vereinen.

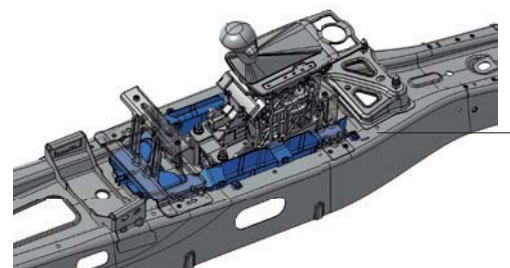
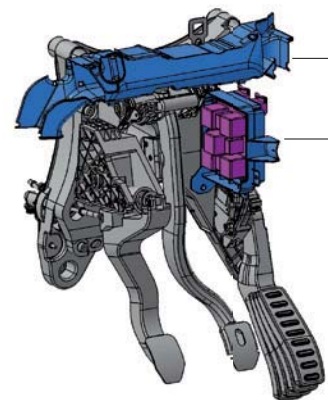

Sie optimieren das Auto kontinuierlich.
Wir entwickeln, was Sie dafür benötigen.

Unsere Entwicklungskompetenz



Kabelkanal: positionsgebend für das gesamte Bordnetz, robustes Design für produktionssicheren Verbau des Leitungssatzes.



Halter: fertigungszeitparendes Befestigungskonzept mit Einhängelösung und zusätzlicher Direktverschraubung.



Kabelkanal: platzoptimiertes Design, innovativer Clip mit Gebrauchsmusterschutz auf Funktionselementen.

Wir entwickeln maßgeschneiderte Produkte nach Ihren Anforderungen. Dazu setzen wir aktuelle CAD- und Rapid-Prototyping-Systeme ein. Erfahrene Konstrukteure und Entwicklungstools garantieren Ihnen die hohe Qualität unserer Produkte. Nur so entstehen innovative Lösungen und profitable Vorteile für Sie.

Sparen Sie Entwicklungszeit

Die simultane Abstimmung unserer Produktentwickler mit Ihren Ingenieuren ermöglicht es, in der Entwicklungsphase Zeit zu sparen – sogar bei Teilen, deren Bauraum noch nicht abschließend feststeht.

Reduzieren Sie Gewicht

Ersetzen Sie Metall durch Kunststoff, ohne an Qualität oder Leistung einzubüßen. Die Spritzgussteile von HellermannTyton bieten geometrische Freiheiten im Design, die das Integrieren weiterer Funktionselemente erleichtern, und sind unkritisch gegenüber Korrosion.

Verringern Sie Ihre Bauteilvielfalt

Durch gezielte Leitungssatzanalysen sind wir in der Lage, Ihnen günstigere Alternativen, Vorzugsteile und Bauteil-Optimierungen aufzuzeigen.

Wählen Sie das richtige Material

Aufgrund unserer langjährigen Erfahrung können wir Sie bei der Auswahl unterstützen. Sollte für Ihre Anwendung das geeignete Material noch nicht verfügbar sein, entwickeln wir es im Dialog mit Ihnen und unseren Rohstofflieferanten.

Wir sind Ihr zuverlässiger Partner im gesamten Entwicklungsprozess – von der Anfrage bis zur Serienfertigung.

Wie wir Sie konkret bei der Entwicklung Ihrer Fahrzeuge unterstützen können?

Fragen Sie uns!



Substitution von Metall durch Kunststoff zur Gewichtsreduzierung und Integration von Funktionselementen.

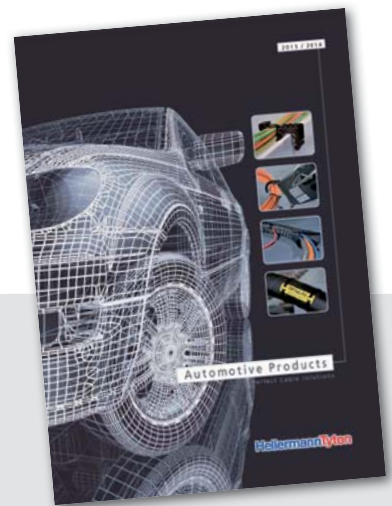

Perfekte Lösungen für Ihre Branche: Unser Automobil-Katalog

Darin sind die Artikel zusammengefasst, die speziell auf die Anforderungen des Automobilbaus ausgelegt sind. Nach Themenbereichen sortiert und übersichtlich angeordnet, finden Sie im Handumdrehen die passende Lösung.

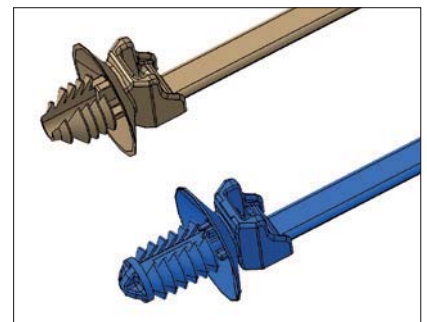

Re-Engineering am Beispiel des einteiligen Befestigungsbinders: Durch Optimierung der Lamellengeometrie können bei geringeren Eindrückkräften höhere Auszugskräfte erreicht werden.

Sie setzen neue Maßstäbe im Fahrzeugbau. Wir bieten dazu das passende Sortiment.

Unser Produktportfolio

Neben zahlreichen **kundenspezifisch entwickelten Produkten** halten wir viele Lösungen bereit, in deren Entwicklung unsere gesamte Branchenkenntnis eingeflossen ist. So können Sie aus unserem umfangreichen Sortiment wählen, was Ihren Anforderungen im Automobilbau entspricht.

Hohe Maßstäbe in der täglichen Arbeit sind für uns selbstverständlich:

- Nutzung hochwertiger Rohstoffe
- Präzisionsfertigung durch hauseigenen Werkzeugbau

- Füllbild-Analyse zur Optimierung der Spritzgusswerkzeuge und Produktionsbedingungen
- Intensive Prüfungen gewährleisten reibungslose Arbeitsabläufe sowie hohe Qualität und Lebensdauer des Produktportfolios

Unser engmaschiges Netz an Niederlassungen und Distributionspartnern in aller Welt sichert Ihnen ein gleichbleibend hohes Serviceniveau, hohe Flexibilität sowie schnelle Reaktions- und Lieferzeiten.

Kabelbündel- und Befestigungssysteme



Die verschiedenen Varianten des **EdgeClips** zur Kantenbefestigung eröffnen einfache Befestigungslösungen auch bei komplexen Aufgabenstellungen: zum Anwickeln, mit Kabelband-, Stecker- oder Leitungsaufnahme.



Zum Anwickeln von Kabeln und Leitungssträngen wurden die verschiedenen **Bundling Clips** entwickelt. Die zu befestigenden Leitungen werden einfach mit Kabelbindern oder Klebeband am Anwickelbalken fixiert.



Mit den **Omega Clips** wurde eine Lösung für eine wiederkehrende Herausforderung gefunden: das nachträgliche Befestigen von zusätzlichen Leitungen an konfektionierten Kabelsträngen.



Speziell für die Automobilindustrie entwickelt, finden die **Abdeckkappen und Kantenabdeckungen** dort Anwendung, wo Bohrungen und Löcher verschlossen bzw. Leitungen sicher über Kanten geführt werden müssen.



Die **Steckerhalter** ermöglichen das Aufschieben von Steckern in die dazugehörige Aufnahme. Genauso praktisch und bequem lassen sich die Stecker im Wartungs- oder Reparaturfall wieder entnehmen.



Dank entsprechender Aufnahme lassen sich die **Schweißbolzenhalter** zur Kabel- und Leitungsmontage ohne Werkzeug auf einen Schweißbolzen aufdrücken.

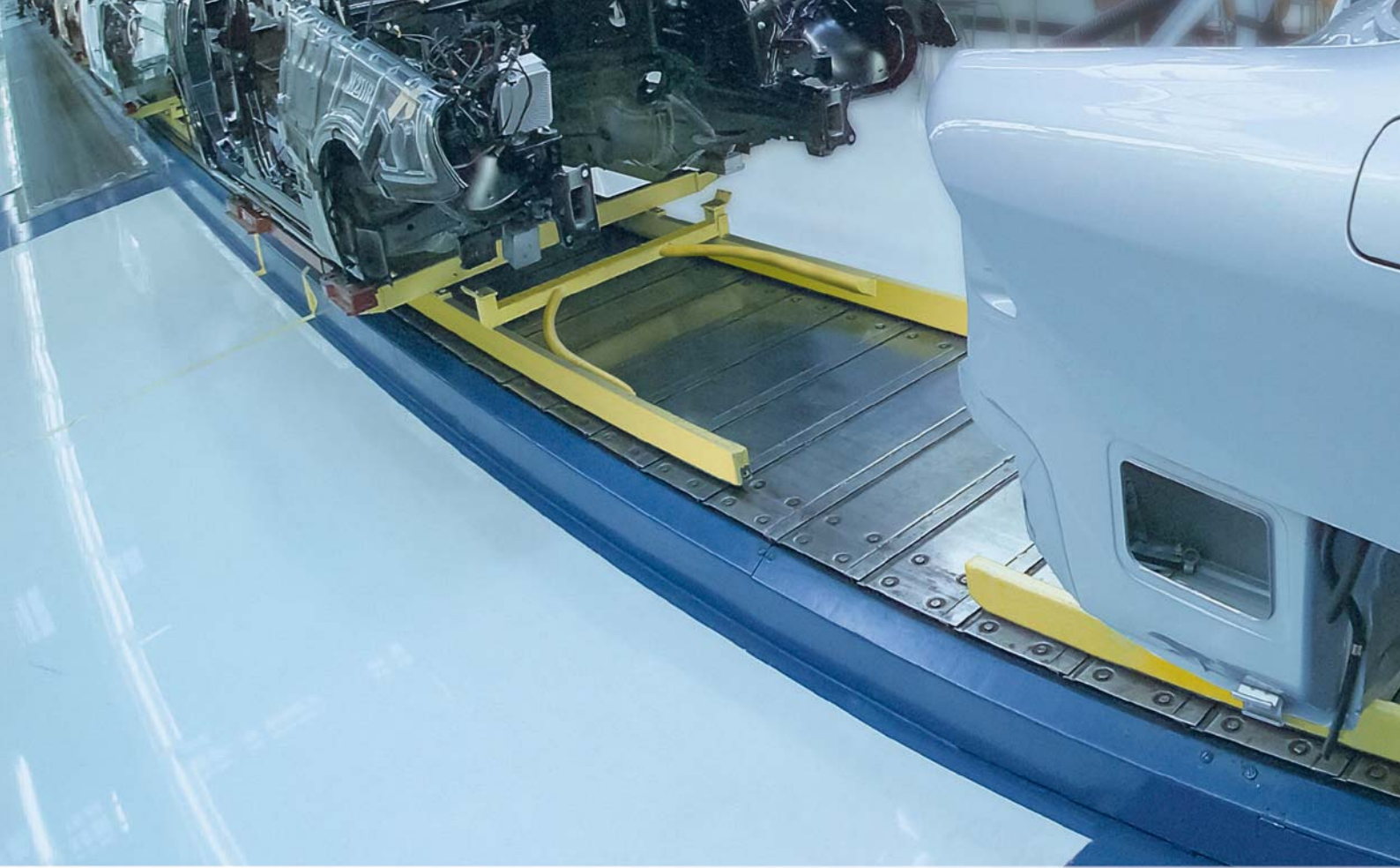

Kabelbündel- und Befestigungssysteme



Der patentierte **KR-Kabelbinder** gewährleistet einen sicheren Halt der Befestigung auch bei vibrationsbehafteten Systemen, wie z. B. Schwingungsdämpfern.



Die **PEEK-Systemlösung** ist ideal für Hochtemperaturanwendungen. Sie verbindet mechanische Leistungsmerkmale und Beständigkeiten von Metallbauteilen mit der einfachen Installation von Kunststoffprodukten.



Die **OS-Serie** ist eine innovative Weiterentwicklung für außenverzahnte Kabelbinder, bei denen die glatte Seite auf dem Bündelgut liegt, um so mögliches Einkerb- oder Beschädigen zu vermeiden.

Verarbeitungswerkzeuge



Das manuelle Verarbeitungswerkzeug **EVO7** mit revolutionärer TLC-Technologie reduziert den Kraftaufwand beim Abbinden und bietet ein gelenkschonendes und ruckstößfreies Arbeiten.



Das pneumatische Verarbeitungswerkzeug **MK9P** für Kabelbinder ab 4,8 mm Breite. Die ergonomische Form des leichten Kunststoffgehäuses ermöglicht ein angenehmes und ermüdungsfreies Arbeiten.



Die elektrisch betriebenen **Bündelwerkzeuge** sind aufgrund ihrer Zuverlässigkeit, einfachen Handhabung und Flexibilität ideal für große Stückzahlen in den verschiedenen Anwendungsbereichen.

Unser Produktportfolio

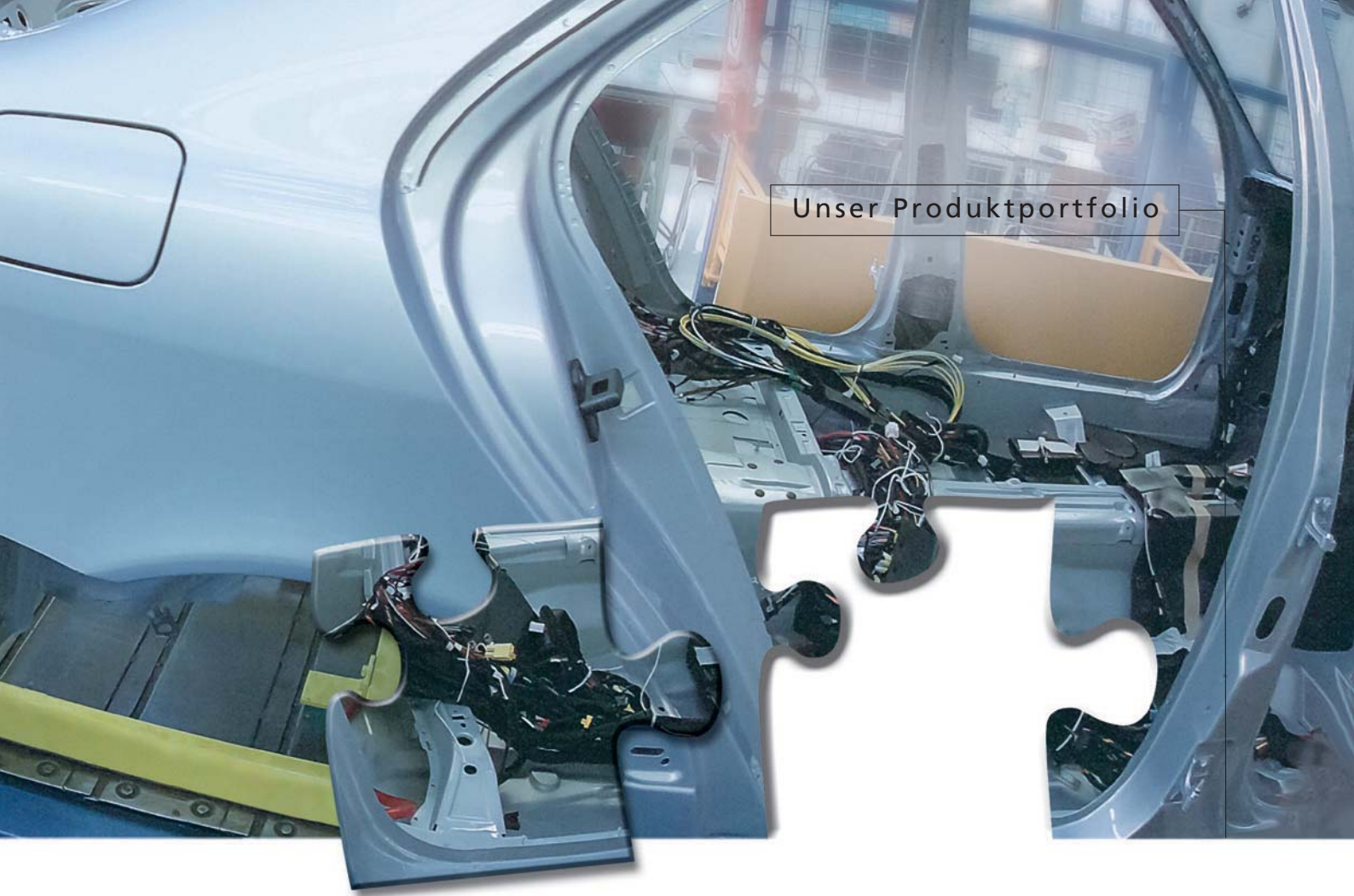

Wärmeschrumpfende Produkte



Der flexible Wärmeschrumpfschlauch **TF21** (Schrumpfrate 2:1 bzw. 3:1) besitzt sehr gute mechanische und chemische Eigenschaften und kann einfach bedruckt werden.



EPS-300/-400 Schläuche mit thermoplastischem Innenkleber und Schrumpfrate 3:1/4:1. Schutz von Batteriekabeln, Steckern und Abzweigungen gegen Feuchtigkeit und andere Umwelteinflüsse.



Hochabriebfest und widerstandsfähig: **SE28 / TE28** mit Schrumpfrate 2:1 sind auch bei hohen Temperaturen und mechanischer Belastung beständig, insbesondere gegen Diesel, andere Treibstoffe und Öl.

Kabelschutz



Der Helagaine **HEGEMIP EMV-Geflechtsschlauch** im patentierten Mix aus Polyester- und verzinnem Kupfergarn bietet Schutz vor Abrieb und elektromagnetischen Wellen. Er erfüllt die internationale EMI-Norm CISPR 25.



Helagaine **Geflechtsschläuche** aus Polyester oder Polyamid zeigen individuelle Stärken: Schutz vor mechanischen und chemischen Einflüssen, Flexibilität, Abriebfestigkeit, Wärmeabgabe oder Geräuschdämmung.



Helagaine **Twist-In** ist ein offener, selbstschließender Schutzschlauch aus Polyestergerüst, der Kabelbündel leicht zugänglich für Wartung, Reparatur und Inspektion macht.

Unser Produktportfolio

Kennzeichnungssysteme



Die chemikalienbeständige Polyesterfolie **Material 1201** für den Thermotransferdruck dient der dauerhaften und alterungsbeständigen Kennzeichnung von Bauteilen, z.B. als Typenschild oder Kabelflagge.



Zur Fahrzeug-Kennzeichnung entwickelt, erfüllen die manipulationssicheren Typenschilder für Thermotransferbedruckung **Material 951** mit transparentem Überlaminat die Forderungen des KBA (Kraftfahrt-Bundesamt).

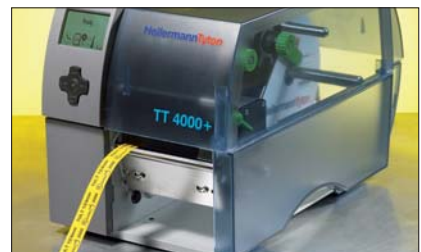

Der hochauflösende Thermotransferdrucker **TT4000+** (inkl. Etikettengestaltungssoftware Tagprint Pro) ist ideal für das Drucken von Strichcodes, Grafiken, Zahlen und Buchstaben auf Etiketten und Schrumpfschläuchen.



Die selbstlaminierenden Etiketten **Material 323** für Thermotransferbedruckung zeichnen sich aus durch hohe Kratzfestigkeit, chemische Beständigkeit sowie Widerstandsfähigkeit bei hohen Temperaturen.

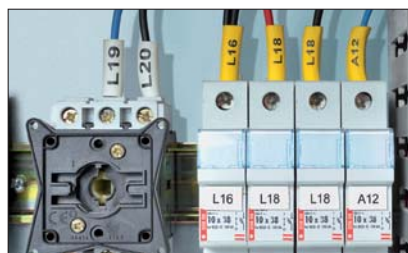

TULT DS Warmschrumpfschläuche (Schrumpfrate 3:1) sind lösungsmittel-, chemikalien- und kaltflussbeständig, unschmelzbar, selbstverlöschend, hochflexibel und entsprechen außerdem der UL224 VW-1 und CSA.

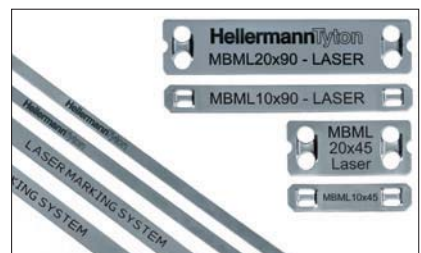

Der **Laser-Bedruckungsservice** bietet die Möglichkeit, Kabelbinder und Kennzeichnungsschilder mit individueller Markierung vorproduzieren zu lassen.

Sie erfüllen strengste Sicherheitsnormen.
Wir entsprechen diesen Anforderungen.

Als einer der führenden Automobilzulieferer stellen wir uns gewissenhaft den branchenspezifischen Anforderungen. So können Sie sich darauf verlassen, dass alle Produkte den strengen Maßstäben der Automobilindustrie entsprechen.



ISO 14001



ISO 9001



ISO 16949



DE AEOF 100652

Weltweit ganz nah.

Sie haben Fragen zu besonderen Anwendungen oder wünschen weitere Informationen?
Wir stehen zu Ihrer Verfügung – mit unserer Erfahrung und nahezu unbegrenzten technischen Möglichkeiten.
Auch in Ihrer Nähe.

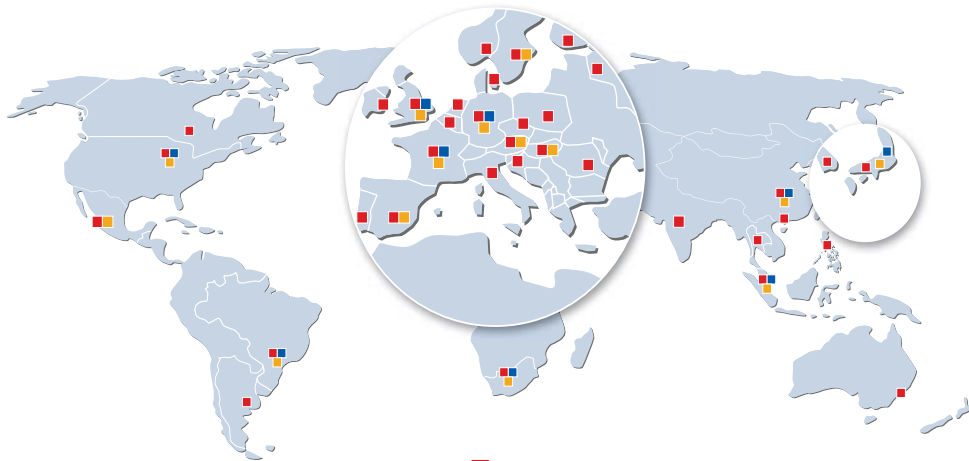

Vertriebsstandort

Produktionsstandort

Logistikzentrum

www.HellermannTyton.de

Wir sind da, wo Sie uns brauchen.

Unser dichtes Netz an Ansprechpartnern sorgt dafür, dass wir weltweit für Sie da sind. Im Vertrieb und Service können Sie sich deshalb auf kurze Wege, schnelle Reaktionszeiten und höchste Zuverlässigkeit verlassen.

Europe

HellermannTyton GmbH – Austria
Obachgasse 6
1221 Vienna
Tel: +43 12 59 99 55-0
Fax: +43 12 59 99 11
E-Mail: office@HellermannTyton.at
www.HellermannTyton.at

HellermannTyton – Czech Republic
E-Mail: office.cz@HellermannTyton.at
www.HellermannTyton.cz

HellermannTyton AB – Denmark
Baldersbuen 15D 1. TV
2640 Hedehusene
Tel: +45 702 371 20
Fax: +45 702 371 21
E-Mail: htdk@HellermannTyton.dk
www.HellermannTyton.dk

HellermannTyton Oy – Finland
Sähkötie 8
01510 Vantaa
Tel: +358 9 8700 450
Fax: +358 9 8700 4520
E-Mail: myynti@HellermannTyton.fi
www.HellermannTyton.fi

HellermannTyton S.A.S. – France
2 rue des Hêtres, B.P. 130
78196 Trappes Cedex
Tel: +33 1 30 13 80 00
Fax: +33 1 30 13 80 60
E-Mail: info@HellermannTyton.fr
www.HellermannTyton.fr

HellermannTyton GmbH – Germany
Großer Moorweg 45
25436 Tornesch
Tel: +49 4122 701-0
Fax: +49 4122 701-400
E-Mail: info@HellermannTyton.de
www.HellermannTyton.de

HellermannTyton KFT – Hungary
Kisfaludy u. 13
1044 Budapest
Tel: +36 1 369 4151
Fax: +36 1 369 4151
E-Mail: office@HellermannTyton.hu
www.HellermannTyton.hu

HellermannTyton S.r.l. – Italy
Via Praimbole 9 Bis
35010 Limena (PD)
Tel: +39 049 767 870
Fax: +39 049 767 985
E-Mail: info@HellermannTyton.it
www.HellermannTyton.it

HellermannTyton Ltd – Ireland
Unit 77 Cherry Orchard
Industrial Estate
Ballyfermot, Dublin 10
Tel: +353 1 626 8267
Fax: +353 1 626 8022
E-Mail: sales@HellermannTyton.ie
www.HellermannTyton.co.uk

HellermannTyton B.V. – Belgium/Netherlands
Vanadiumweg 11-C
3812 PX Amersfoort
Tel: +31 33 460 06 90
Fax: +31 33 460 06 99
E-Mail (NL): info@HellermannTyton.nl
E-Mail (BE): info@HellermannTyton.be
www.HellermannTyton.nl
www.HellermannTyton.be

HellermannTyton AS – Norway
PO Box 240 Alnabru
0614 Oslo
Tel: +47 23 17 47 00
Fax: +47 22 97 09 70
E-Mail: firmapost@HellermannTyton.no
www.HellermannTyton.no

HellermannTyton – Poland
E-Mail: info@HellermannTyton.pl
www.HellermannTyton.pl

OOO HellermannTyton – Russia
St. Petersburg
E-Mail: info@HellermannTyton.ru
www.HellermannTyton.ru

HellermannTyton – Slovenia
Branch Office Ljubljana
Trubarjeva 79
1101 Ljubljana
Tel: +386 1 433 70 56
Fax: +386 1 433 63 21
E-Mail: sales@HellermannTyton.si
www.HellermannTyton.si

HellermannTyton España s.l. – Spain/Portugal
Avda. de la Industria nº 37, 2º 2º
28.108 Alcobendas, Madrid
Tel: +34 91 661 2835
Fax: +34 91 661 2368
E-Mail: HellermannTyton@HellermannTyton.es
www.HellermannTyton.es

HellermannTyton AB – Sweden
Datavägen 5, PO Box 569
17526 Järfälla
Tel: +46 8 580 890 00
Fax: +46 8 580 890 01
E-Mail: support@HellermannTyton.se
www.HellermannTyton.se

HellermannTyton Ltd – UK
William Prance Road
Plymouth International Medical
and Technology Park
Plymouth, Devon PL6 5WR
Tel: +44 1752 701 261
Fax: +44 1752 790 058
E-Mail: info@HellermannTyton.co.uk
www.HellermannTyton.co.uk

HellermannTyton Ltd – UK
Sharston Green Business Park
1 Robeson Way
Altrincham Road, Wythenshawe
Manchester M22 4TY
Tel: +44 161 947 2200
Fax: +44 161 947 2220
E-Mail: sales@HellermannTyton.co.uk
www.HellermannTyton.co.uk

HellermannTyton Ltd – UK
Main Contact for Customer Service
Wharf Approach
Aldridge, Walsall, West Midlands
WS9 8BX
Tel: +44 1922 458 151
Fax: +44 1922 743 237
E-Mail: info@HellermannTyton.co.uk
www.HellermannTyton.co.uk

HellermannTyton Data Ltd – UK
43 – 45 Salthouse Road
Cornwell Business Park Brackmills
Northampton NN4 7EX
Tel: +44 1604 707 420
Fax: +44 1604 705 454
E-Mail: hns@htdata.co.uk
www.htdata.co.uk

North America

HellermannTyton – Canada
Tel: +1 905 726 1221
Fax: +1 905 726 8538
E-Mail: sales@HellermannTyton.ca
www.HellermannTyton.ca

HellermannTyton – Mexico
Tel: +52 333 133 9880
Fax: +52 333 133 9861
E-Mail: info@HellermannTyton.com.mx
www.HellermannTyton.com

HellermannTyton – USA
Tel: +1 414 355 1130
Fax: +1 414 355 7341
E-Mail: corp@htamericas.com
www.HellermannTyton.com

South America

HellermannTyton – Argentina
Tel: +54 11 4754 5400
Fax: +54 11 4752 0374
E-Mail: ventas@HellermannTyton.com.ar
www.HellermannTyton.com.ar

HellermannTyton – Brazil
Tel: +55 11 4815 9000
Fax: +55 11 4815 9030
E-Mail: vendas@HellermannTyton.com.br
www.HellermannTyton.com.br

Asia-Pacific

HellermannTyton – Australia
Tel: +61 2 9525 2133
Fax: +61 2 9526 2495
E-Mail: cservice@HellermannTyton.com.au
www.HellermannTyton.com.au

HellermannTyton – China
Tel: +86 510 8528 2536
Fax: +86 510 8528 2731
E-Mail: cservice@HellermannTyton.com.cn
www.HellermannTyton.com.cn

HellermannTyton – Hong Kong
Tel: +852 2832 9090
Fax: +852 2832 9381
E-Mail: cservice@HellermannTyton.com.hk
www.HellermannTyton.com.sg

HellermannTyton – India
Tel: +91 11-2620 9230/6661 9230
Fax: +91 11-2620 9330/6661 9330
E-Mail: cservice@HellermannTyton.co.in
www.HellermannTyton.co.in

HellermannTyton – Japan
Tel: +81 3 5790 3111
Fax: +81 3 5790 3112
E-Mail: cservice@HellermannTyton.co.jp
www.HellermannTyton.co.jp

HellermannTyton – Korea
Tel: +82 2 2614 0157
Fax: +82 2 2614 0284
E-Mail: cservice@HellermannTyton.co.kr
www.HellermannTyton.co.kr

HellermannTyton – Philippines
Tel: +63 2 752 6551
Fax: +63 2 752 6553
E-Mail: cservice@HellermannTyton.com.ph
www.HellermannTyton.com.ph

HellermannTyton – Singapore
Tel: +65 6 852 8585
Fax: +65 6 756 6798
E-Mail: cservice@HellermannTyton.sg
www.HellermannTyton.com.sg

HellermannTyton – Thailand
Tel: +66 2 237 6702
Fax: +66 2 266 8664
E-Mail: cservice@HellermannTyton.com.th
www.HellermannTyton.com.sg

Africa

HellermannTyton – South Africa
Tel: +27 11 879 6680
Fax: +27 11 879 6601
E-Mail: sales.jhb@Hellermann.co.za
www.HellermannTyton.co.za

HellermannTyton

HellermannTyton GmbH
Großer Moorweg 45
25436 Tornesch
Tel: +49 (0) 41 22/701-0
Fax: +49 (0) 41 22/701-400
E-Mail: info@HellermannTyton.de
www.HellermannTyton.de